

# Hőcserélők: funkció, alapfogalmak, kiválasztás/méretezés, üzemeltetés/karbantartás

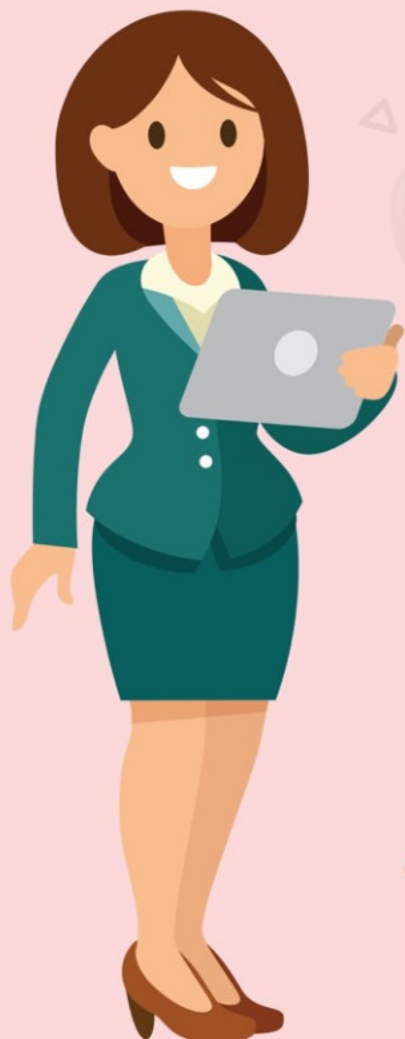

Hegel István

Sondex Hőcserélők Magyarország Kft. / Danfoss HHE

# A hőcserélő

nevével ellentétben

**nem a hőcserélő cseréli a hőt,  
hanem a bevezetett két áramló közeg**

és nem cseréli, hanem

**a melegebb közeg átadja a  
hőt (entalpiája egy részét)  
a hidegebb közegnek**

egy hőátadó felületen át, amely:

- Elválasztja a két közeget, hogy ne keveredjenek
- Hővezetéssel biztosítja a hő átadását



## A hőcserélő két áramlási kör közös eleme

- A hőtermelő berendezés és az elosztó hálózat között
- Az elosztó hálózat és az épület fűtési/hűtési rendszere között
  - Fűtés
  - Légtechnika
  - Használati víz melegítése
  - Hűtés

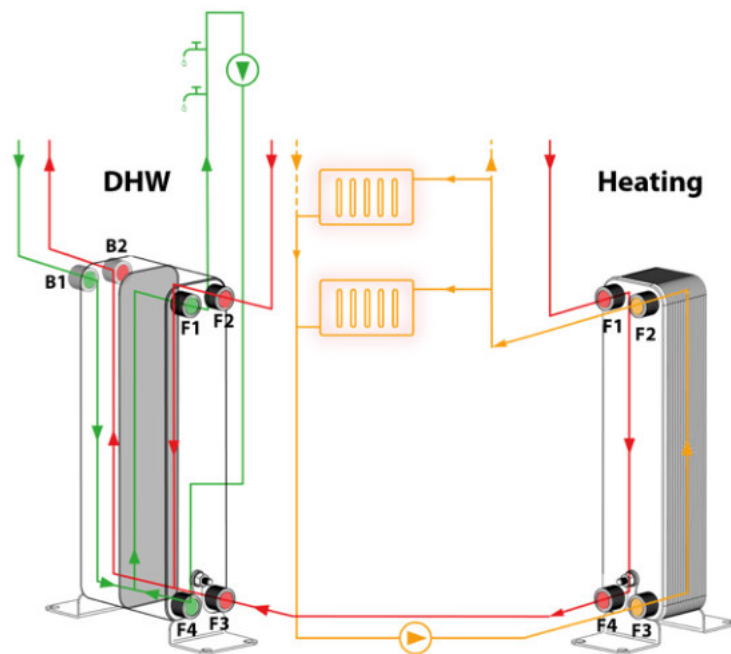
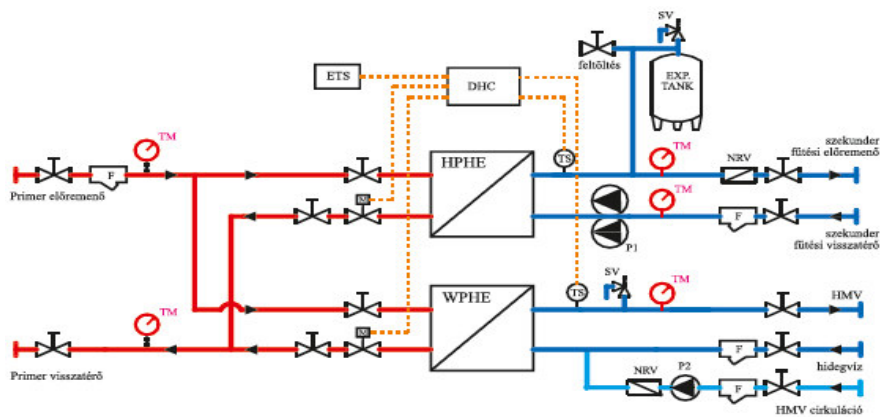

# Hidraulikai szempontok

- Névleges nyomásfokozat
  - PN6, PN10, PN16, PN25, ...
- A nyomásfokozat vonatkozhat a
  - Konstrukcióra
    - Lemezvastagság
    - Keretszerkezet, csavarzat (tömítésesnél)
  - Csatlakozásra
    - pl. egyes esetekben találkozunk ilyennel:  
a hőcserélő nyomásfokozata legyen PN16,  
de a csatlakozása legyen PN25
    - megoldható, a PN25 szerinti nyomáspróba esetén a hőcserélőt ki kell zárni.**



# Beépítési javaslatok

- Elzáró szerelvények (szakaszoló szelepek) közel a hőcserélőhöz
- A szakaszoló szelepek és a hőcserélő között
  - Feltöltő/leürítő csonk
  - Légtelenítő csonk
  - Tisztító csonk (kellően nagy átmérőjű)
  - Nyomásmérő csonk
  - Esetleg hőmérő csonk
- Opció
  - Cseppgyűjtő tálca (leürítés – környezetvédelem)
  - Freccsenésvédő burkolat (személyvédelem, érintésvédelem)
- Elszennyeződés elleni védelem (pl. Y-szűrő, homokszűrő, iszapleválasztó)



# Nyomásveszteség

- Nyomásveszteség: mindkét hidraulikai körbe be kell illeszteni!
- Mérése: nyomáskülönbség mérővel, vagy 2 manométerrel, ekkor:

Nem áramlik: (Benoulli egyenlet)

$$p_l = p_f + \rho g H$$

$$p_l - p_f = \Delta p = \rho g H$$

$$\Delta p' = 0$$

$$\Delta p' \neq \Delta p$$

A magasságkülönbség figyelembe veendő!

$$p_f + \rho g H = p_l \pm \Delta p'$$

lefelé áramlásnál: +, felfelé áramlásnál: -.

$$\pm \Delta p' = p_f + \rho g H - p_l$$

Pl.: ha lefelé áramlik, és  $p_f = p_l$  akkor  $\Delta p' = \rho g H$  éppen.

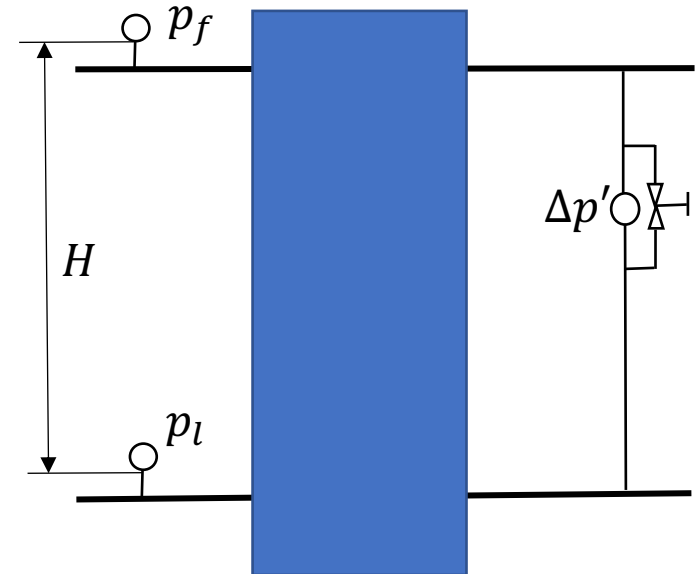

# Nyomásveszteség

- Megengedett nyomásveszteség:

$\Delta p'$	nagy	kicsi
<b>hőcserélő</b>	kisebb, olcsóbb	nagyobb, drágább
<b>karbantartás</b>	olcsóbb	drágább
<b>öntisztulás</b>	jobb	kevésbé jó
<b>szivattyúzási munka</b>	nagy	kicsi
<b>üzemeltetés</b>	drágább	olcsóbb

$$P_{sziv} = \frac{V \cdot (\Delta p'_{cső} + \Delta p'_{hőcserélő})}{\eta_{szivattyú}}$$

$$\text{költség} \sim P_{sziv} \cdot \text{üzemidő}$$



# Nyomásvesztés

- Gazdaságossági kérdés
  - egy konkrét hőcserélő példáján bemutatva:

0. év: beruházási ktsg.

meredekségek:  
 $\cong$  áramdíj/év

költség  $\cong \sim P_{sziv} \cdot \text{üzemidő}$

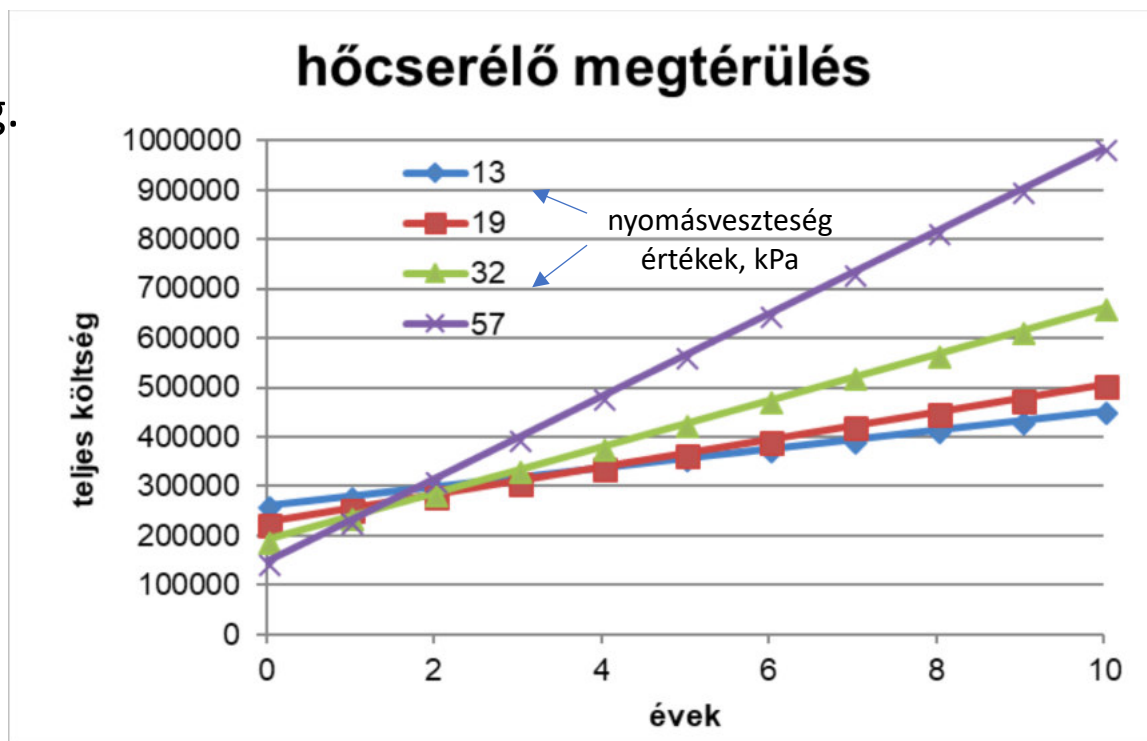



# Áramlási irányok

- Cső-a-csőben, csőköteges:  
egyenáram

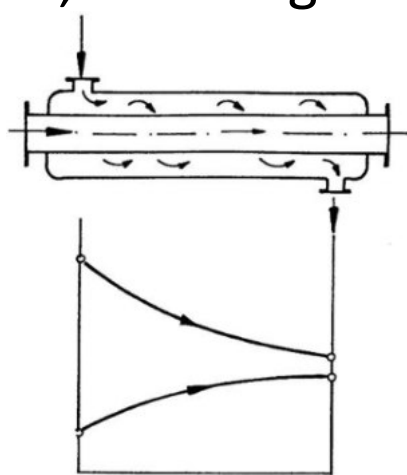

ellenáram

hőmérsékletlefutások  
érzékelhető hőátadás  
esetén

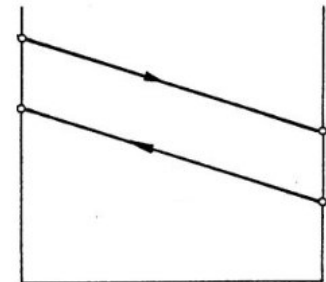
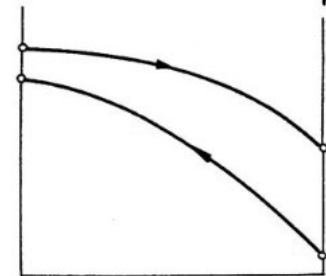
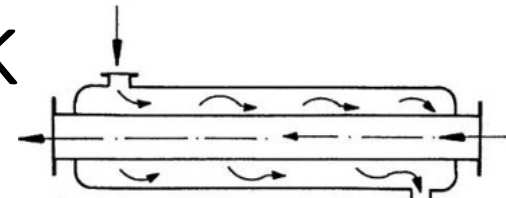

összetett, többjáratú  
pl. ellenkeresztáram

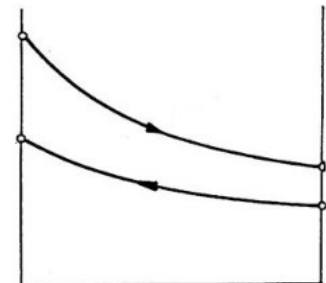
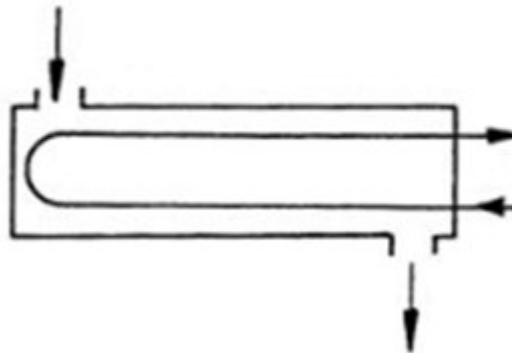

A képek forrása:

[https://www.tankonyvtar.hu/hu/tartalom/tamop425/2011\\_0001\\_519\\_44580\\_Vegyipari\\_Muvelettan/ch03s03.html](https://www.tankonyvtar.hu/hu/tartalom/tamop425/2011_0001_519_44580_Vegyipari_Muvelettan/ch03s03.html)

# Áramlási irányok

- Sík felület (lemezes hőcserélők):  
egyenáram                      ellenáram

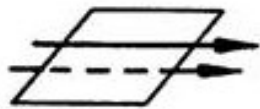

keresztáram

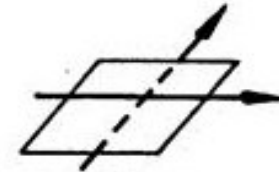

lemezesnél jellemzően  
ellenáram

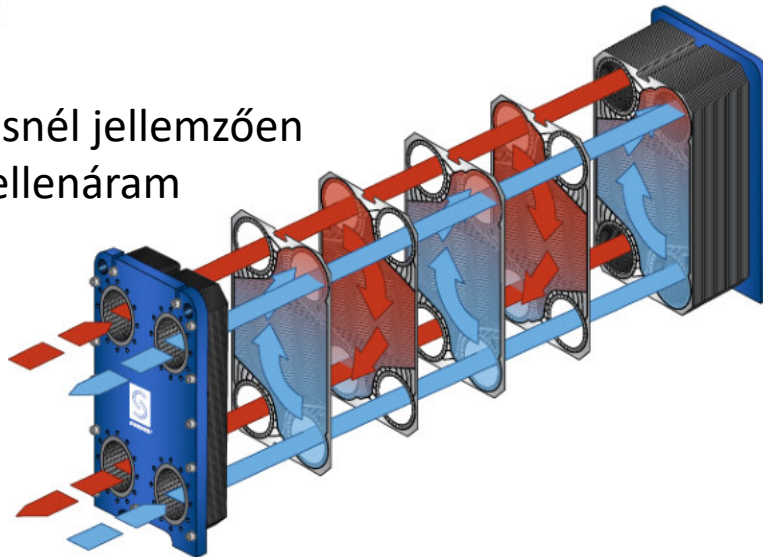

2-4 járatú ellenkeresztáram

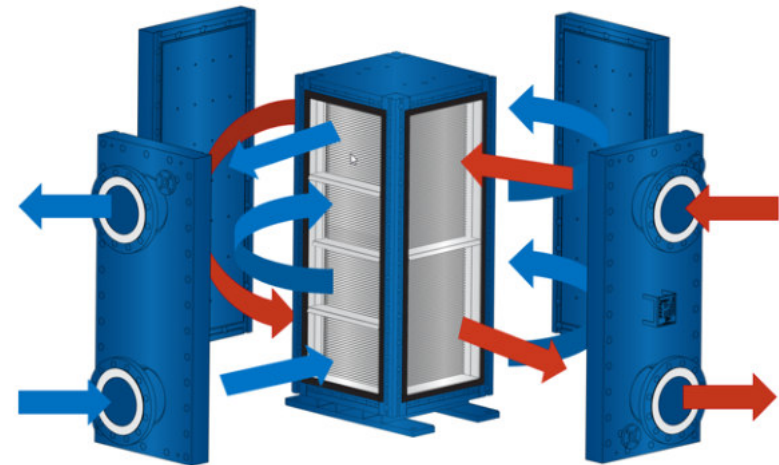

A fenti képek forrása:

[https://www.tankonyvtar.hu/hu/tartalom/tamop425/2011\\_0001\\_519\\_44580\\_Vegyipari\\_Muvelettan/ch03s03.html](https://www.tankonyvtar.hu/hu/tartalom/tamop425/2011_0001_519_44580_Vegyipari_Muvelettan/ch03s03.html)

# Áramlási irányok

- Egyenáram

- A hideg közeg kilépő hőmérséklete nem emelkedhet a meleg közeg kilépő hőmérséklete fölé ☹️
- Közel állandó falhőmérséklet pl. élelmiszeriparban követelmény lehet 😊

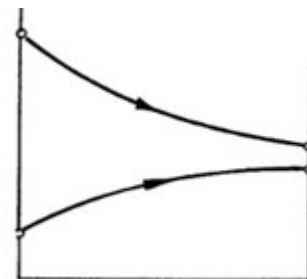

- Ellenáram

- A hideg közeg kilépő hőmérséklete a meleg közeg kilépő hőmérséklete fölé emelkedhet, „tetszőlegesen” megközelítheti a meleg közeg belépő hőmérsékletét 😊

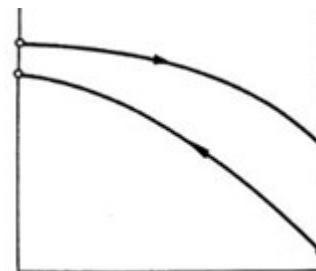

épületgépészetben mindig!!

a vonalak alakja a közegek tömegáramától és fajhőjétől, azaz a **hőkapacitásuktól** függ



A fenti képek forrása:

[https://www.tankonyvtar.hu/hu/tartalom/tamop425/2011\\_0001\\_519\\_44580\\_Vegyipari\\_Muvelettan/ch03s03.html](https://www.tankonyvtar.hu/hu/tartalom/tamop425/2011_0001_519_44580_Vegyipari_Muvelettan/ch03s03.html)

# Áramlási irányok

- Tiszta fázisváltozás esetei az áramlási irányok jelentősége másodlagos
  - Egyenáram: nagyobb hőmérsékletkülönbség a belépő oldalon: könnyebben beindul a fázisváltozás
  - Ellenáram: kondenzációnál nagyobb kondenz aláhűtés érhető el

elpárolgásnál magasabb túlhevítés érhető el (védi a kompresszort a maradó cseppektől)

kondenzáció

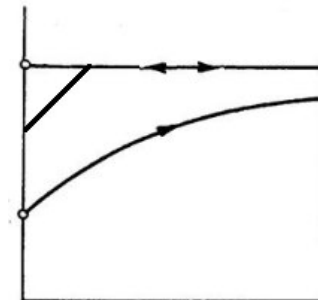

elpárolgás

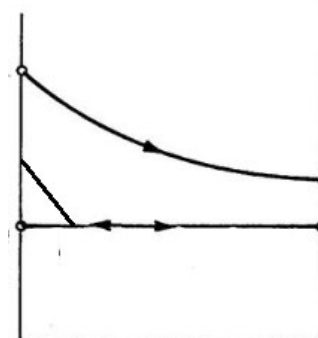

kondenzáció

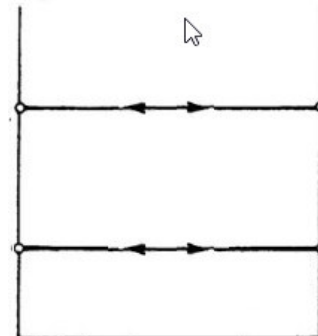

elpárolgás



A képek forrása:

[https://www.tankonyvtar.hu/hu/tartalom/tamop425/2011\\_0001\\_519\\_44580\\_Vegyipari\\_Muvelettan/ch03s03.html](https://www.tankonyvtar.hu/hu/tartalom/tamop425/2011_0001_519_44580_Vegyipari_Muvelettan/ch03s03.html)

# Hőtechnikai alapok közegek hőkapacitása

- Meleg közeg lehűl:  $\Delta t_m$ , a hideg közeg felmelegszik:  $\Delta t_h$   
hőteljesítmény:  $Q \sim$  áramló mennyiség  $m, V$  \* hőfokváltozás  $\Delta t$

$$Q = cm\Delta t \quad \text{meleg és hideg oldalon a } Q \text{ azonos!}$$
$$m = \rho V \quad Q = c\rho V\Delta t = W\Delta t \quad W = c\rho V = cm$$

$$W = \frac{Q}{\Delta t}$$

W: az adott mennyiségű közeg hőfelvevő/hőleadó képessége:

**1°C hőmérsékletcsökkenéssel ill. -növekedéssel  
leadott ill. felvett hő(teljesítmény)**

hőkapacitásáram, vízérték (víz esetén  $kcal/h = kg/h * \Delta^\circ C$ )



# Hőtechnikai alapok közegek hőfokváltozása

- a leadott hő = a felvett hő:  $Q = W_m \Delta t_m = W_h \Delta t_h$
- a hőfokváltozások aránya: vízértékek aránya:

$$\frac{\Delta t_m}{\Delta t_h} = \frac{W_h}{W_m}$$

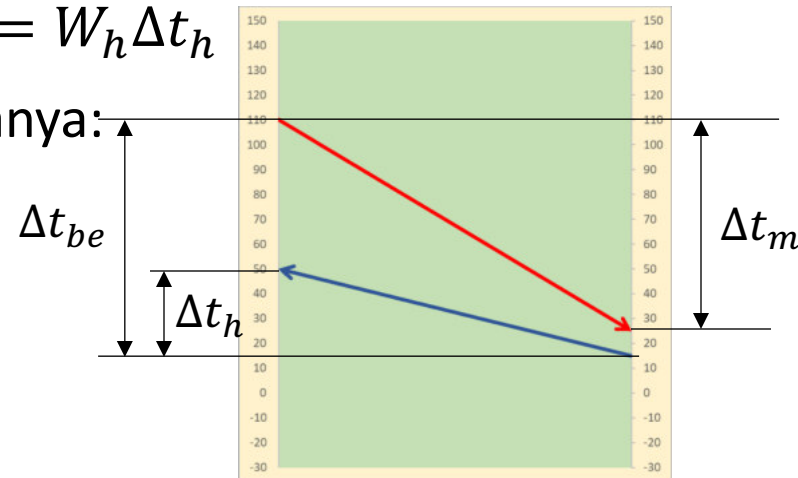

- Melyik a kisebb, melyik a nagyobb?

$$W_{kisebb} \rightarrow \Delta t_{nagyobb}$$

$$W_{nagyobb} \rightarrow \Delta t_{kisebb}$$

$$\frac{W_{kisebb}}{W_{nagyobb}} = w$$

$$0 \leq w \leq 1$$

laposabb vonal:

kisebb hőfokváltozás  
nagyobb vízérték

meredekebb vonal:

nagyobb hőfokváltozás  
kisebb vízérték



# Hőtechnikai alapok hőátadás limitek

- a hőcserélőben levő legnagyobb hőfokkülönbség a belépő hőfokok különbsége:

$$\Delta t_{max} = t_{m,be} - t_{h,be} = t_{be}$$

$$0 \leq \Delta t_{m,h} \leq \Delta t_{be}$$

- adott belépő paraméterek esetén az elvileg átadható maximális hő:

$$Q_{max} = W_{kisebb} \Delta t_{be}$$

- adott hőteljesítményhez és belépő hőfokokhoz kellő minimális áramló mennyiség:

$$W_{kisebb, min} = \frac{Q}{\Delta t_{be}}$$

$$F = \infty !!!!!$$

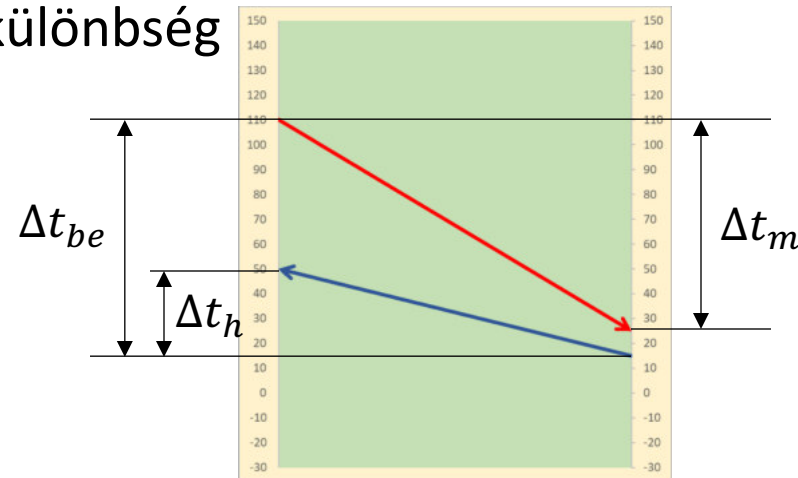



# Hőtechnikai alapok hatásosság

- a közegek hőfokváltozása  $\Delta t_{be}$  értékkel arányos, és ennél csak kisebb lehet (még  $\Delta t_{nagyobb}$  is):

$$\Delta t_{kisebb} \leq \Delta t_{nagyobb} < \Delta t_{be}$$

$$\Delta t_{nagyobb} = \varphi \Delta t_{be}$$

$$0 \leq \varphi = \frac{\Delta t_{nagyobb}}{\Delta t_{be}} = \frac{W_{kisebb} \Delta t_{nagyobb}}{W_{kisebb} \Delta t_{be}} = \frac{Q}{Q_{max}} \leq 1$$

Az arányossági tényező a

$\varphi$ : a hőcserélő hatásossága

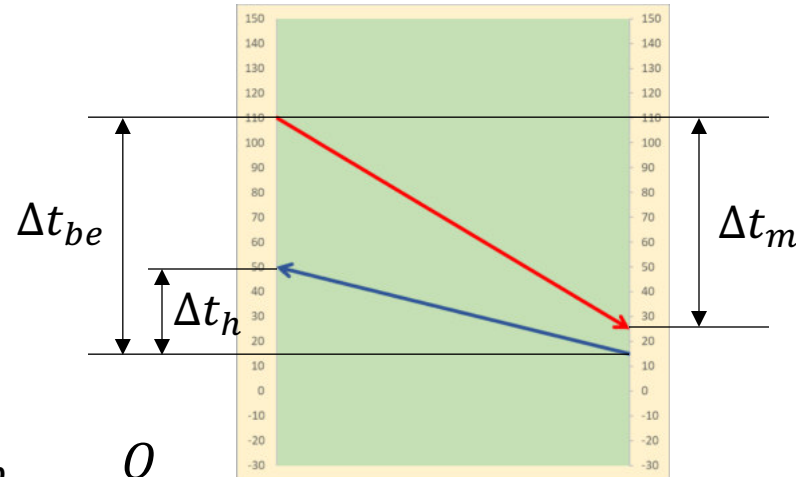

$$\Delta t_{kisebb} = w \Delta t_{nagyobb} = w \varphi \Delta t_{be}$$

Tisztelettel: **nem** hatásfok, ilyen a hőcserélőnek nincs!





# Hőtechnikai alapok hatásosság

- a  $\varphi$  hatásosság:
  - Tervezésnél
  - Visszaellenőrzésnél,  
egyéb állapotok számításánál

**tervezési adat**

**a hőcserélő kiadódó jellemzője**

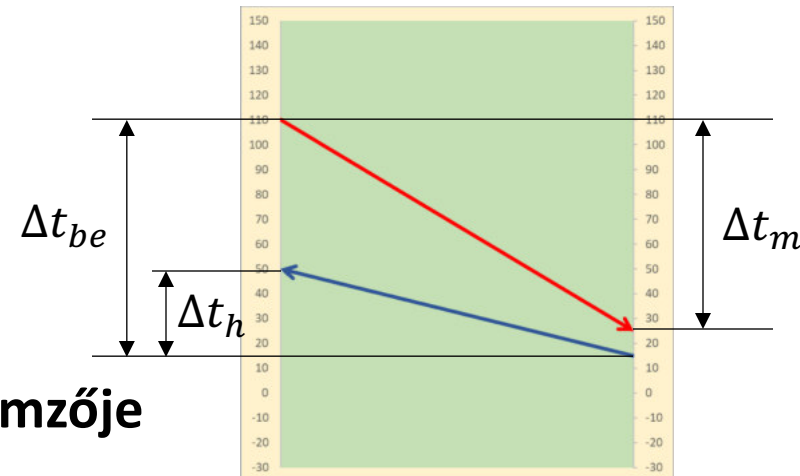

$$Q = \varphi W_{kisebb} \Delta t_{be} = \varphi Q_{max}$$

- Az átadott hő (adott térfogatáram arányoknál) arányos a
  - Átáramló mennyiséggel
  - Belépő hőfokkülönbséggel



# Hőtechnikai alapok hőcsere

- A hőcserélő felületén átadott hő:

$$Q = kF\overline{\Delta t}$$

$$\frac{1}{k} = \frac{1}{\alpha_m} + \frac{1}{\alpha_h} + \frac{\delta}{\lambda} + f = \frac{1}{k_t} + f$$

$k$  : (átlagos) hőátadási tényező ((O)HTC)

$F$ : hőátadó felület

$\overline{\Delta t}$ : átlagos hőmérsékletkülönbség, MTD  
a **hajtóerő** a meleg és hideg közeg között

MTD  $\cong$  LMTD:

$$kF = \frac{Q}{\Delta t}$$

$$\overline{\Delta t} \cong \frac{\Delta t_n - \Delta t_k}{\ln \frac{\Delta t_n}{\Delta t_k}}$$

$kF$ : a hőcserélő hőátadó képessége:

**1°C átlagos hőfokkülönbségnél átadott hő(teljesítmény)**

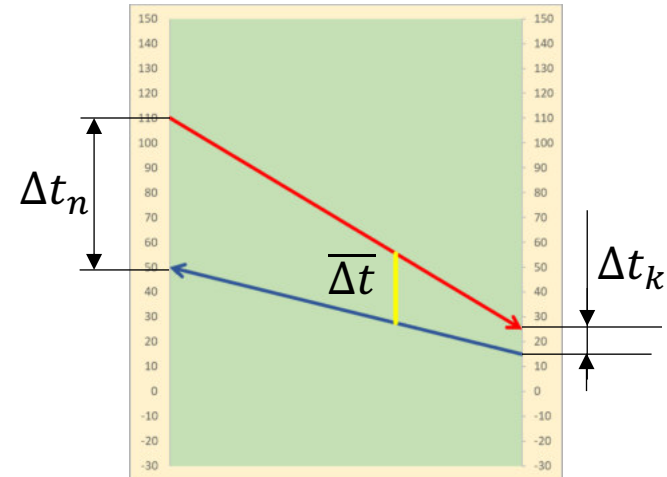

# Hőtechnikai alapok

## *NTU*

- A hőcserélővel szemben támasztott igény azt jelenti, hogy: mekkora (legyen) a hőcserélő hátadó képességének ( $kF$ ) az aránya a közegek hőfelvő/leadó képességéhez ( $W$ ) képest:

$$\frac{kF}{W_{kisebb}} = ? \quad \frac{kF}{W_{kisebb}} = \frac{\frac{Q}{\Delta t}}{\frac{Q}{\Delta t_{nagyobb}}} = \frac{\Delta t_{nagyobb}}{\Delta t} = NTU$$

Azaz a nagyobb hőfokváltozás aránya a hajtóerőhöz képest.

NTU: Number of Transfer Units (magyarul nem tudom mi lenne a neve):

a nagyobb közeg-hőfokváltozás a hajtóerő hányszorosa (legyen)

**Ez a hőcserélő egyik legfontosabb termikus paramétere, ami a méreteit meghatározza.**



$$\varphi = f(NTU, w)$$

- **kicsi  $\varphi$** : pusztán a felület növelésével **arányosan** lehet növelni a teljesítményt.
- **nagy  $\varphi$** : pusztán a felület növelésével csak **igen kis mértékben** lehet növelni a **teljesítményt**.

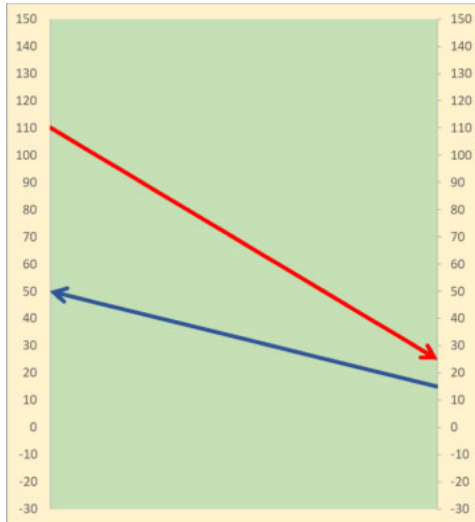

$$\varphi = \frac{Q}{Q_{max}}$$

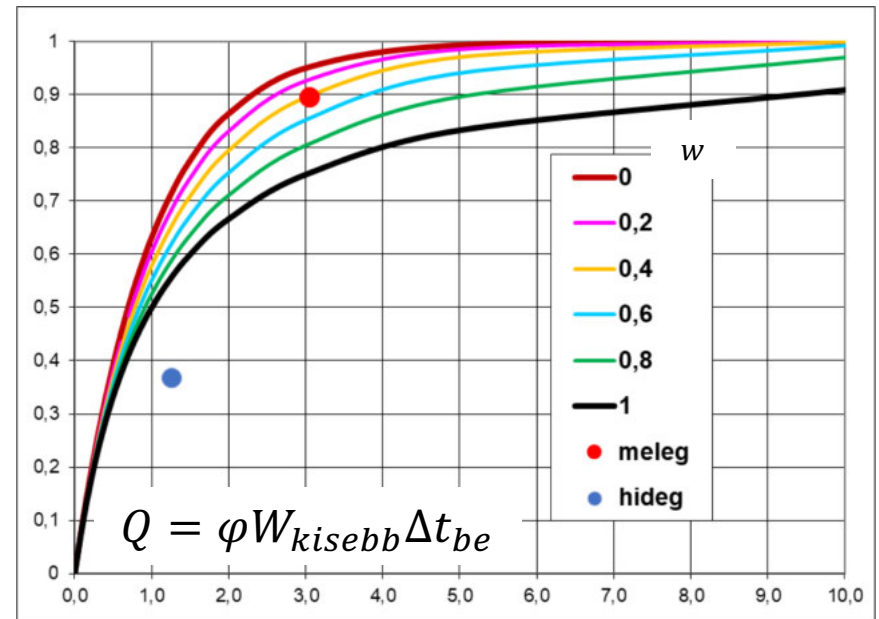

$$NTU = \frac{kF}{W_{kisebb}}$$



# Példa: HMV nyáron

**Primer:**  $65\text{ °C} \rightarrow 25\text{ °C}, \Delta t_{pr} = 40\text{ °C}$

**HMV:**  $15\text{ °C} \rightarrow 50\text{ °C}, \Delta t_{sz} = 35\text{ °C}$

$$\Delta t_{nagjobb} = 40\text{ °C}$$

$$\Delta t_{be} = 65\text{ °C} - 15\text{ °C} = 50\text{ °C}$$

$$\varphi = \frac{40\text{ °C}}{50\text{ °C}} = 0,8$$

$$\bar{\Delta t} = 12,33\text{ °C}$$

$$NTU = \frac{40\text{ °C}}{12,33\text{ °C}} = 3,24$$

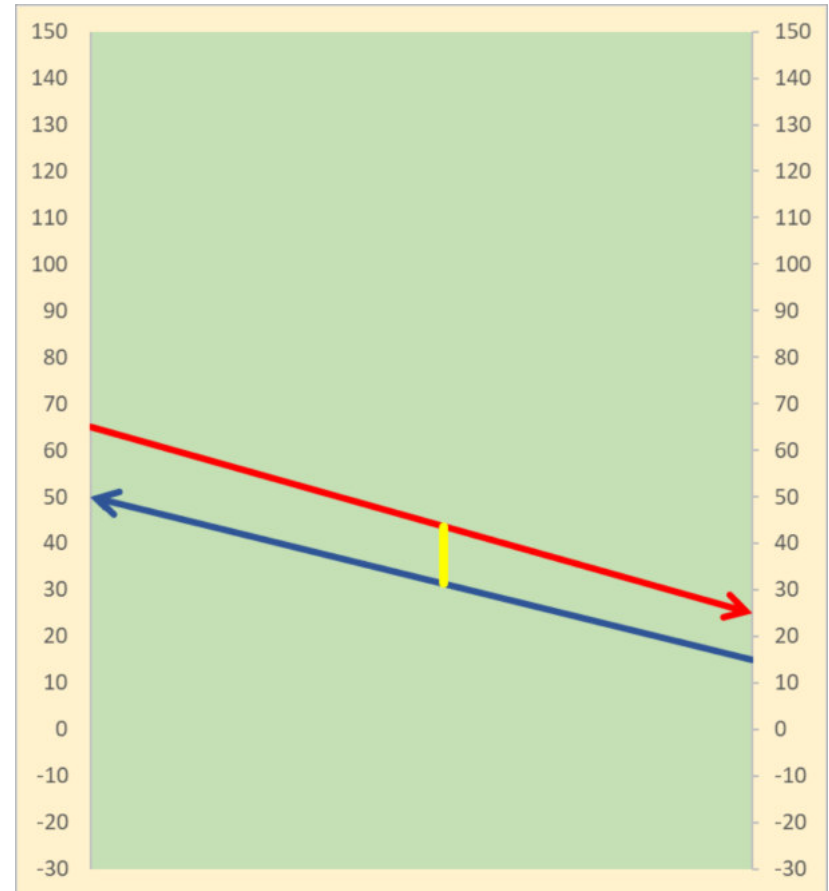

# Példa: geotermikus hő

Termál:  $80\text{ °C} \rightarrow 42\text{ °C}, \Delta t_{pr} = 38\text{ °C}$

Szek.:  $40\text{ °C} \rightarrow 78\text{ °C}, \Delta t_{sz} = 38\text{ °C}$

$$\Delta t_{nagjobb} = 38\text{ °C}$$

$$\Delta t_{be} = 80\text{ °C} - 40\text{ °C} = 40\text{ °C}$$

$$\varphi = \frac{38\text{ °C}}{40\text{ °C}} = 0,95$$

$$\overline{\Delta t} = 2\text{ °C}$$

$$NTU = \frac{38\text{ °C}}{2\text{ °C}} = 19$$

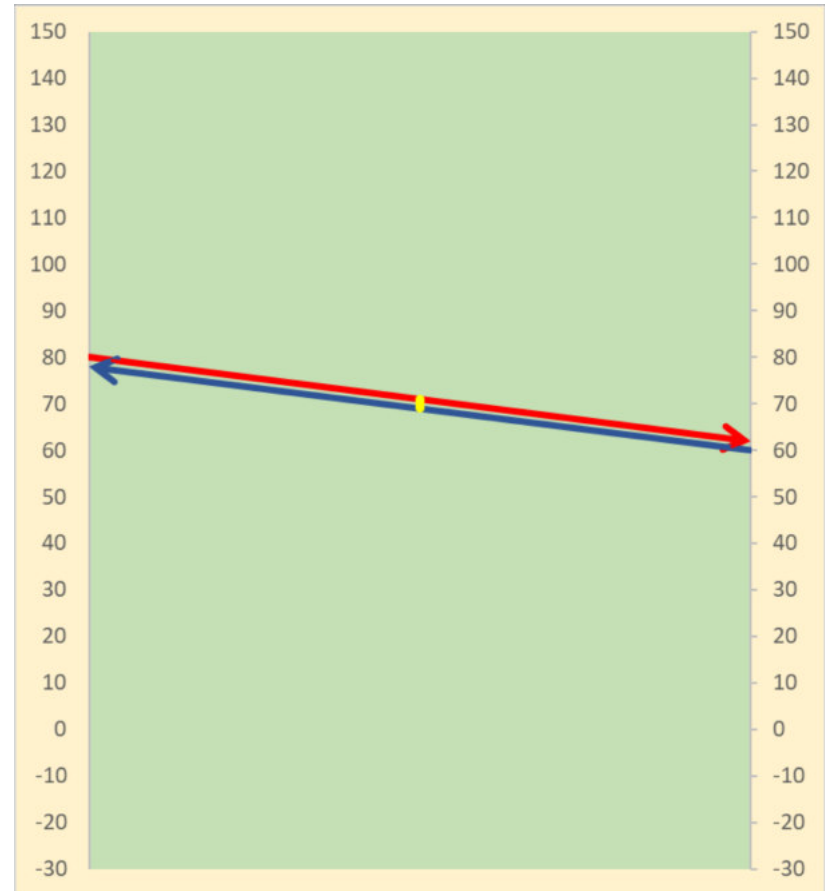

$$NTU \sim \frac{H}{s}$$

$H$ : lemezmagasság  
 $s$ : csatornaszélesség  
 (lemeztávolság)

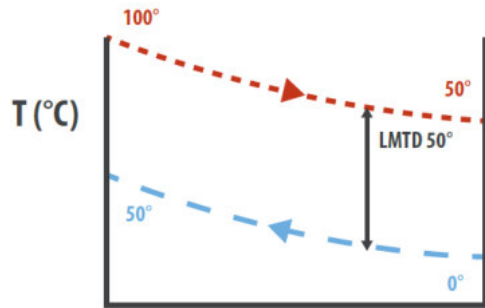
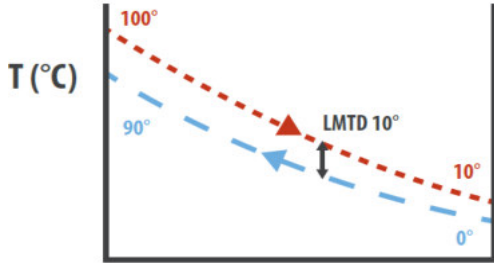

$$NTU, \varphi$$

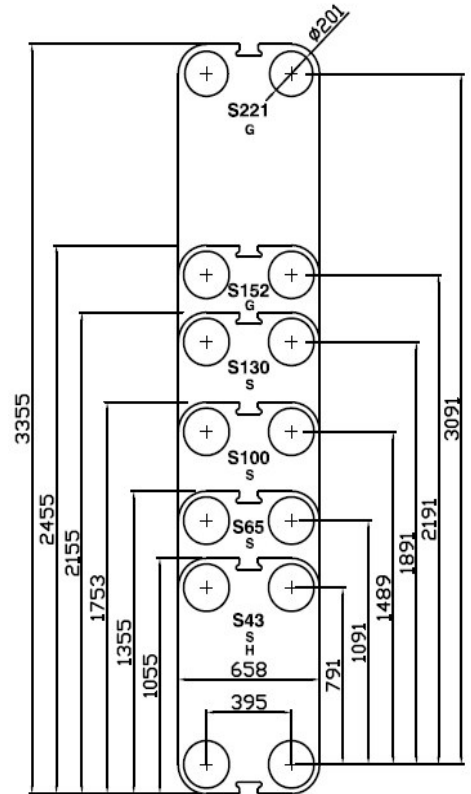
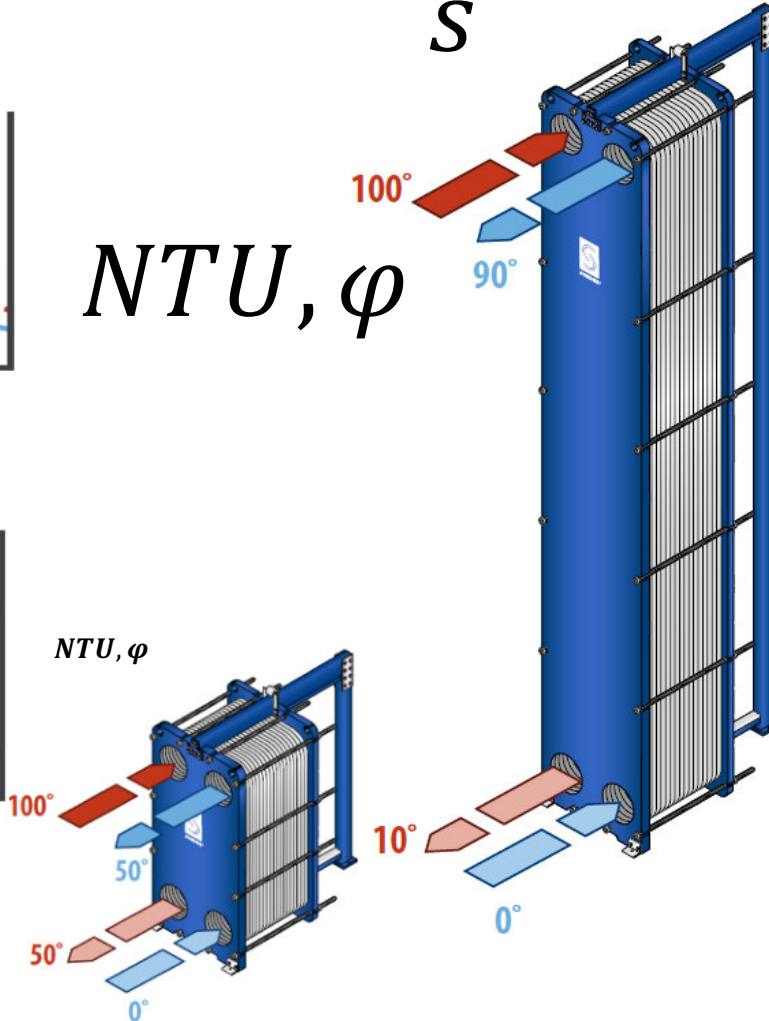



# „Nagyon nagy” *NTU*

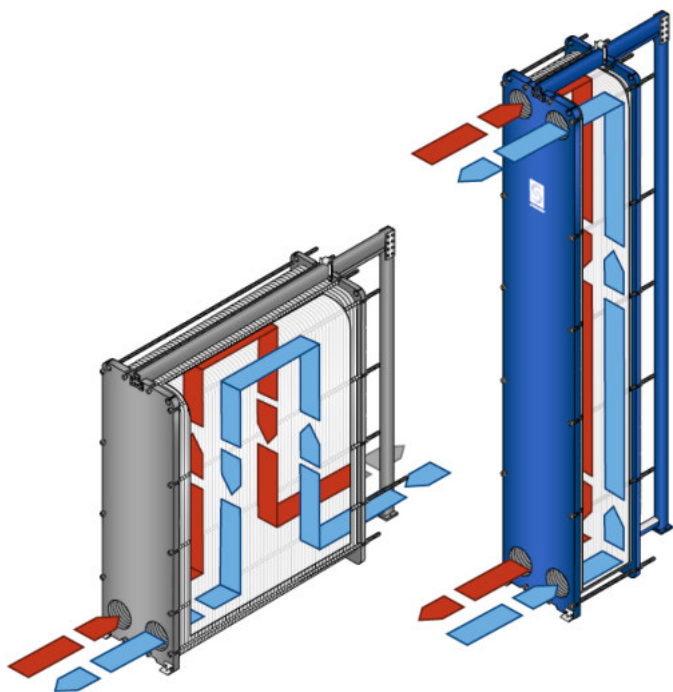

Két- (vagy több-) járatú hőcserélőt kerüljük, mert

- Kihasználatlan terület →
- Hátsó csonkok
  - Utánhúzás ?
  - Szétszedéskor le kell bontani a csövet
  - Légtelenítés\* ?
  - ...

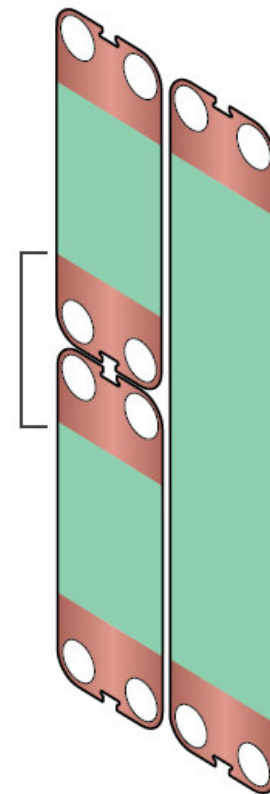

... ha van a palettán  
és persze befér a magas hőcserélő 😊

\*) megfelelően nagy  
nyomásvesztéssel lehet rendesen





# Típusok

**Tömítésses**



**Forrasztott**



# Főbb jellemzők

<b>Forrasztott</b>	<b>Tömítéses</b>
Kisebb, kompakt	Nagyobb + keretszerkezet
$PN40 \div 60$ $t_{max} \cong 185 \div 200 \text{ } ^\circ\text{C}$	$PN25 \div 40$ $t_{max} \cong 110 \div 150 \div 170 \text{ } ^\circ\text{C}$
Nem szedhető szét	Szétszedhető
... ezért csak CIP tisztítás lehetséges	Szétszedve is tisztítható, a lemezköteg külön savazható
Nincs javítható/pótolható alkatrésze - eldobható	A tönkrement alkatrészek pótolhatók, hosszabb élettartam
... nem alakítható át	Bővíthető, átalakítható
	Helyszínen összeszerelhető, ha nem lehet bevinni egyben
Ugyanakkora (de nem túl nagy) teljesítmény esetén:	
Olcsóbb	Drágább



# Alkalmazási területek

- Alapvetően mindkét típust lehet a távhőnél előforduló alapfeladatokra alkalmazni:
  - Fűtés
  - Légtechnika
  - HMV
  - Hűtés
- Csak tömítéses lehet, ha várhatóan
  - Szétszedéssel kell majd tisztítani vízkő, pl. HMV, geotermikus alkalmazás, uszodafűtés ...
  - Később bővíteni kell majd
  - ...



# Kiválasztás

- Tervezéshez szükséges adatok
  - Típus, forrasztott – tömítéses – csőcsatlakozás
  - Közegek (glikol – koncentráció, ...)
  - $PN, t_{max}$
  - Átvitt hő
  - Be- és kilépő hőmérsékletek, vagy a mennyiségek
  - Megengedett nyomásveszteségek a két oldalon
  - A tervezési állapottól esetlegesen eltérő üzemállapotok
  - Egyéb szempontok
    - Max. megengedett csonksebség
    - Két oldal közötti max. nyomáskülönbség
    - Méret-, súlykorlát, ...
  - Kiegészítő elemek: szigetelés, csepptálca, műszerezés, ...
  - ...



# Szállítás

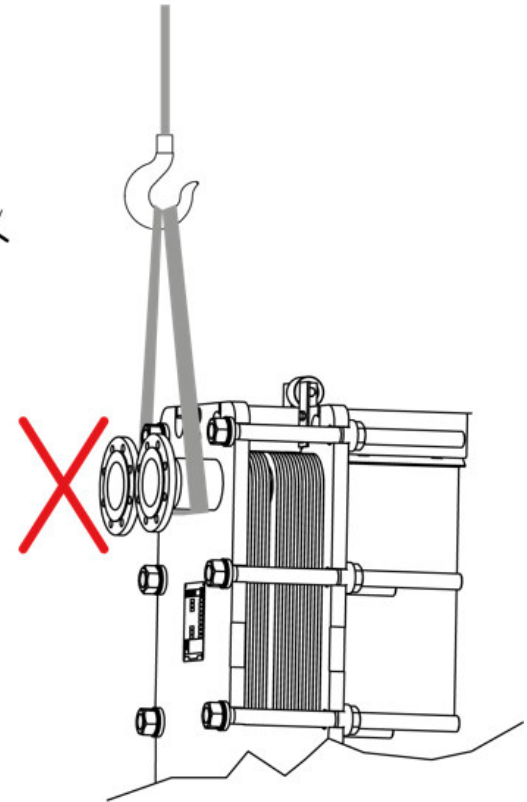
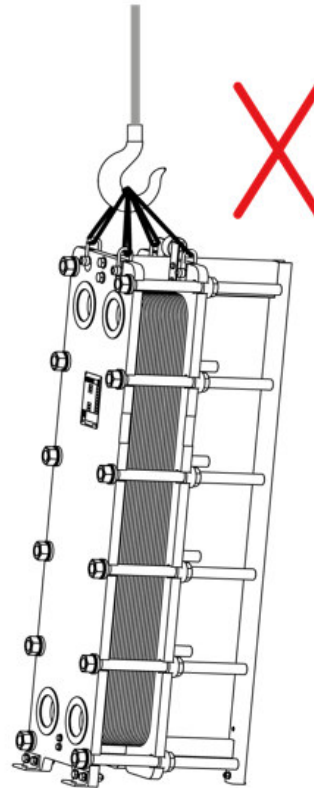
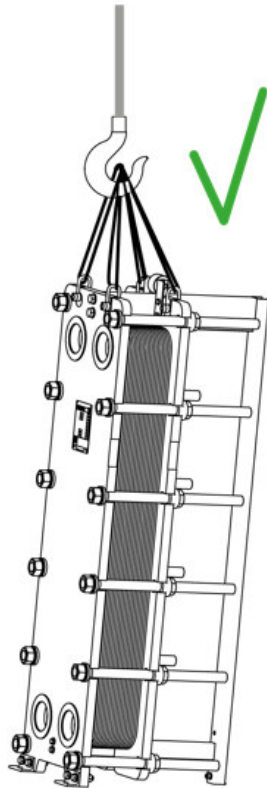

# Beépítés

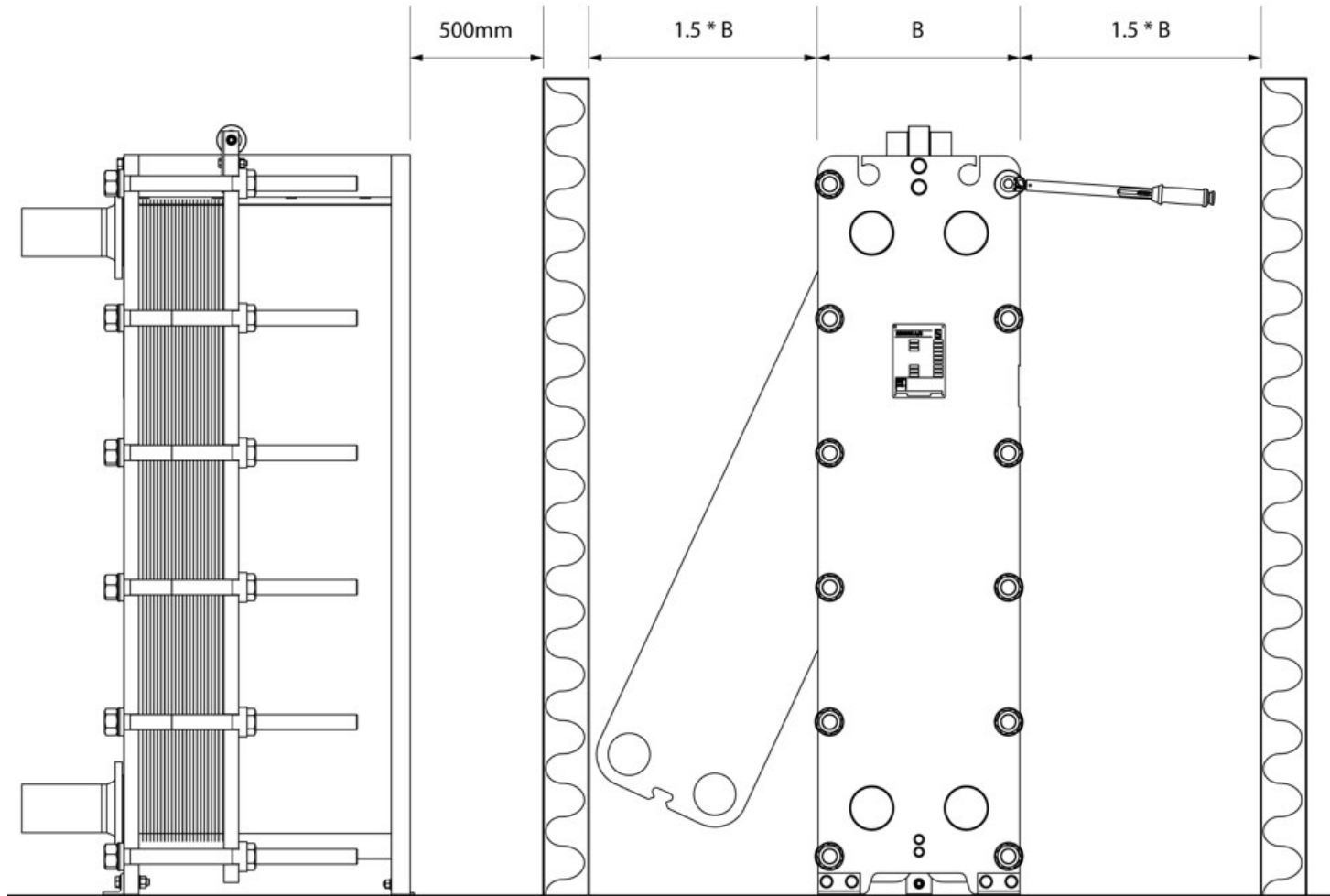

# Csőcsatlakozás

karimatömítés

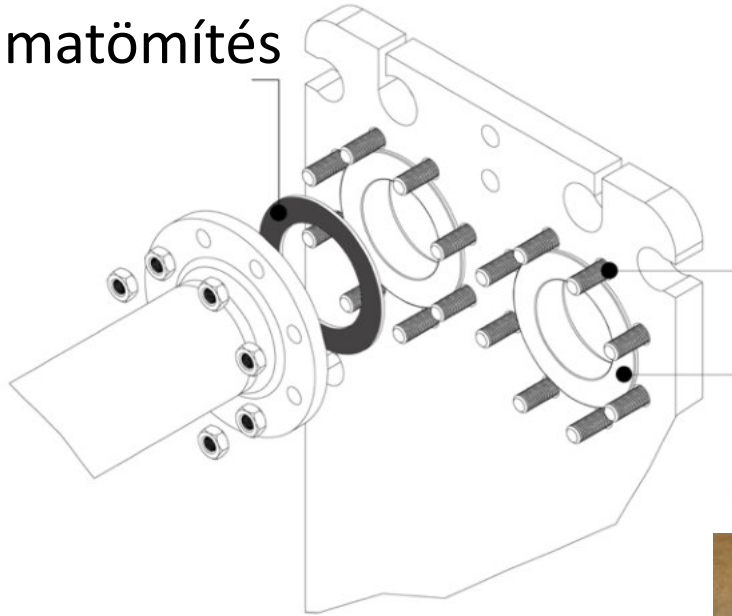

menetes furat  
a keretlemezben,  
benne töcsavar

Opció:

gumibélés

(nem kell karimatömítés)

fém bélés

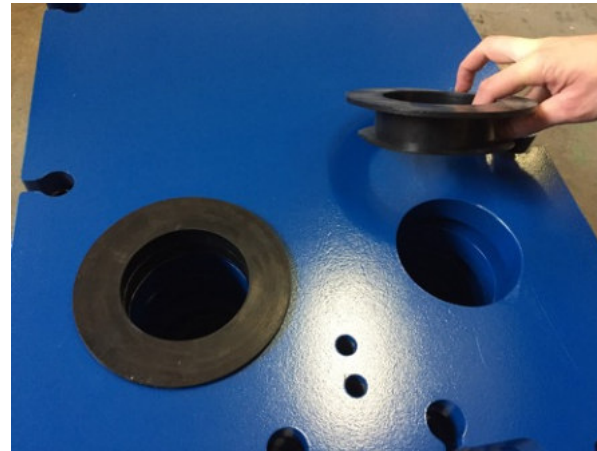



# Csőcsatlakozás

Gyorscsatlakozó,  
pl. hollander

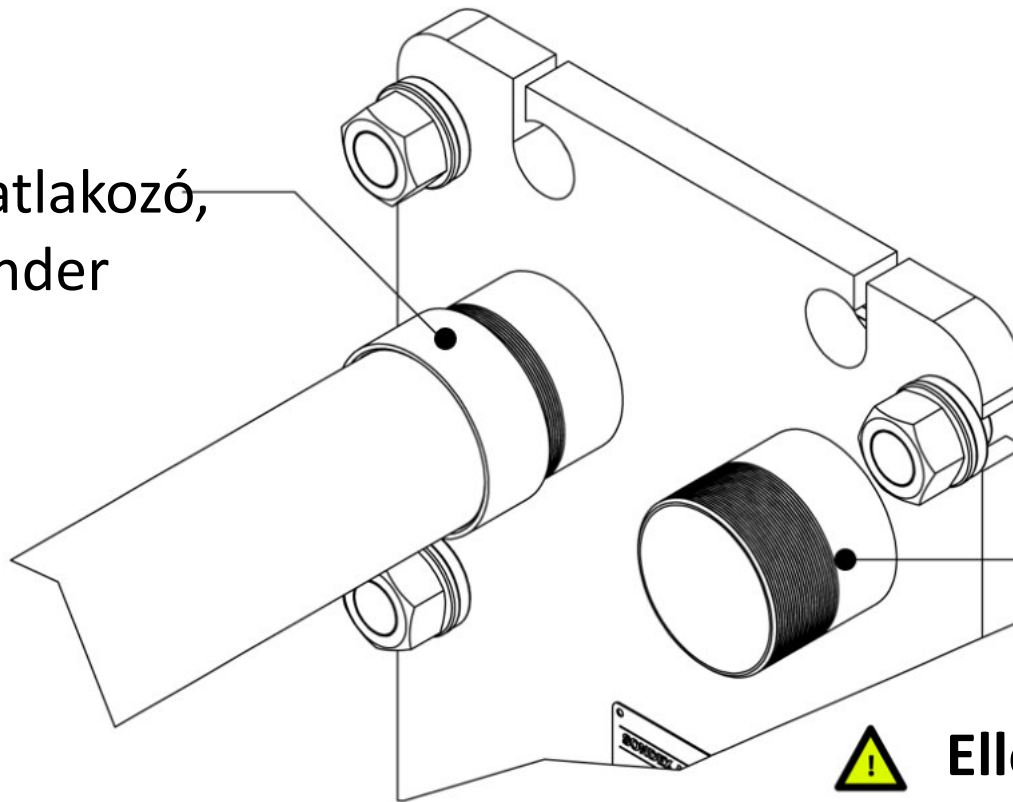

menetes csővég



**Ellentartani!!!**





# Indítás

Colt 1911A1

Kaliber: 45 ACP

Golyó: 15 g

Torkolati sebesség: 259 m/s

$$E_{mozg} = 503 J$$

Csőátmérő: DN150

Csőhossz: 4 m

Áramlási sebesség: 4 m/s

$$E_{mozg} = 565 J$$



**Lassú szelepnnyitás!!!**



# Karbantartás

- Szivárgás, folyás (tömítéses)
  - Kis szivárgásnál nem kell mindjárt gumit cserélni, a megengedett méretig lehet szorítani\* a lemezkötegen
  - Ha csak egy helyen folyik, lemezpár ki, ...
  - Ha semmi nem segít: gumicsere
- Tömítéshiba miatt nem keveredhet a két közeg



**\*) Szorítani csak feszmentes, hideg állapotban szabad!**

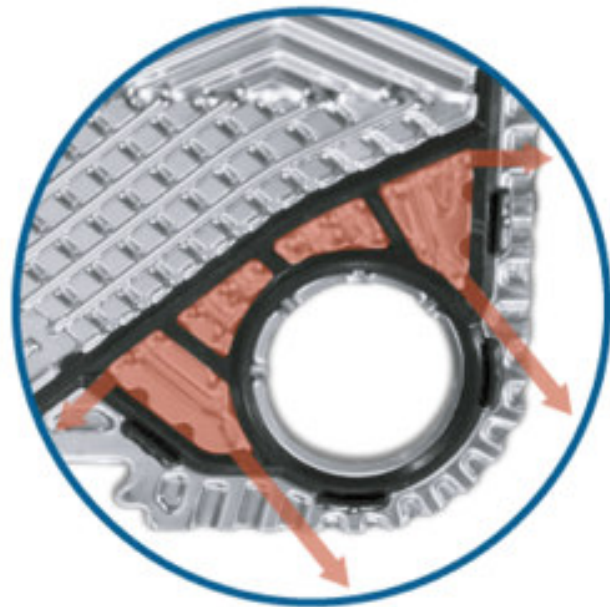

# Karbantartás

- Gumicsere,  
gumirögzítési módok
  - Ragasztott (nem jellemző)
  - Mechanikus
    - Clip, Hang-on (oldalt kilóg)
    - Lock (nem lóg ki oldalt)

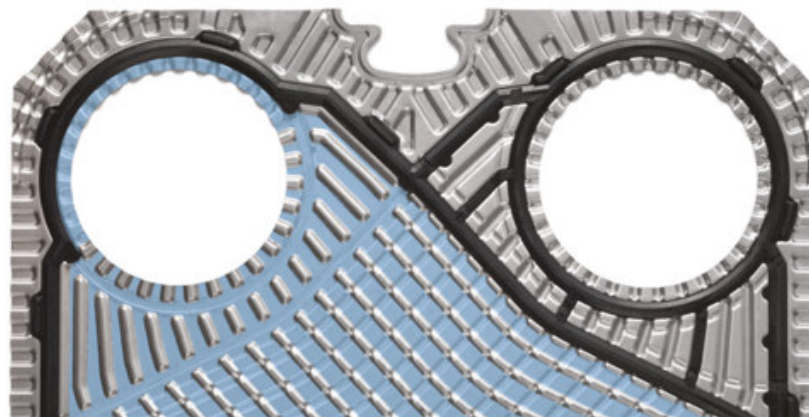
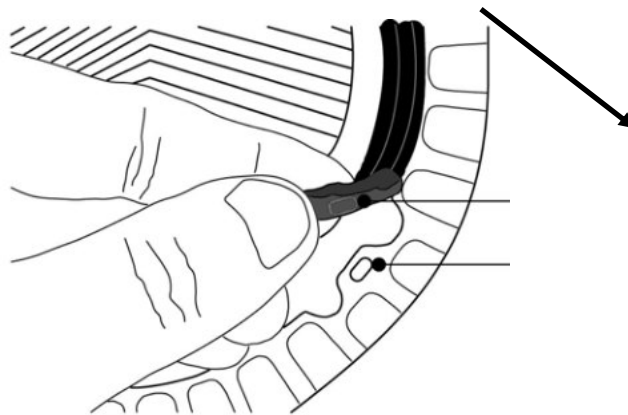
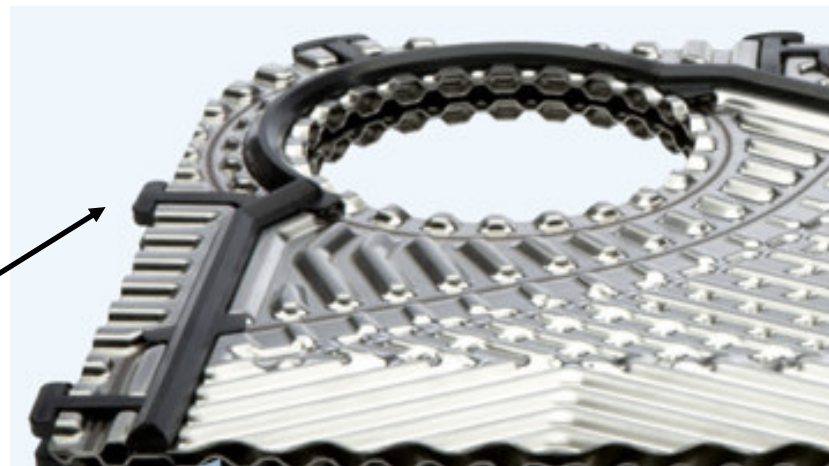

# Karbantartás

- Elpíszkolódás (lerakódás, vízkő)
  - Ellenállás-növekedés  
ezt érdemes figyelni
  - Teljesítménycsökkenés  
ha a szabályzás már nem tud utánamenni, már késő
- Tisztítás
  - CIP: lehet próbálni, a vége az, hogy szét kell szedni
  - Szétszedéssel
    - Nagynyomású mosóval
    - Áztatással



# Összeszerelés

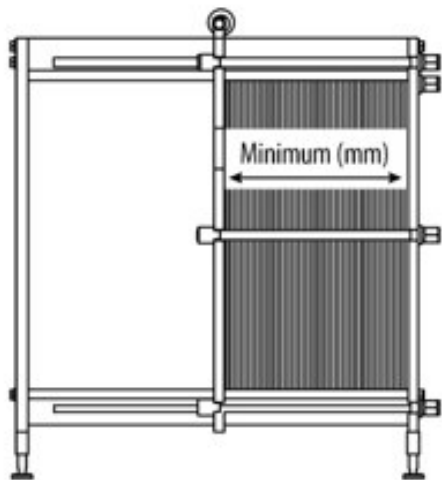

← adattábla adat  
Gyári méret  
új tömítéssel:  
lemezenként  
 $+ 0,1 \div 0,15 \text{ mm}$

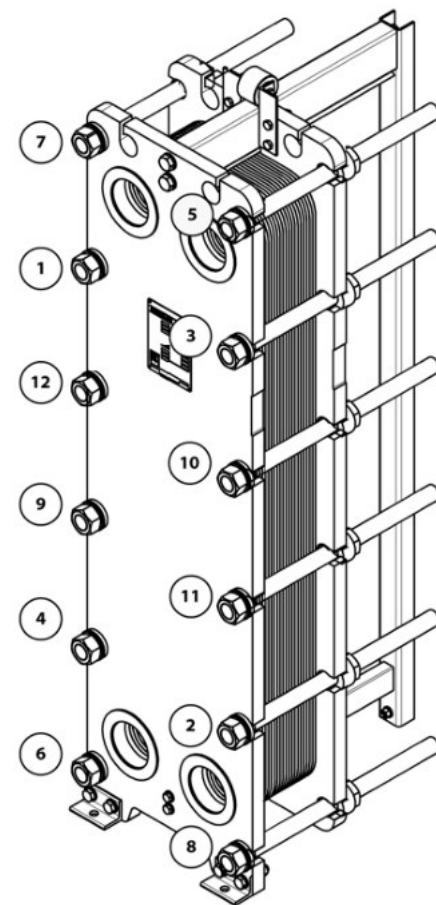
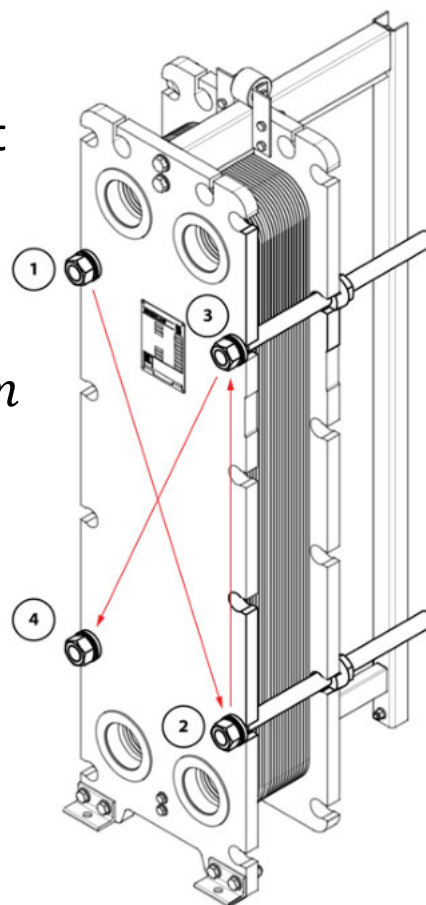



# Köszönöm a figyelmet!

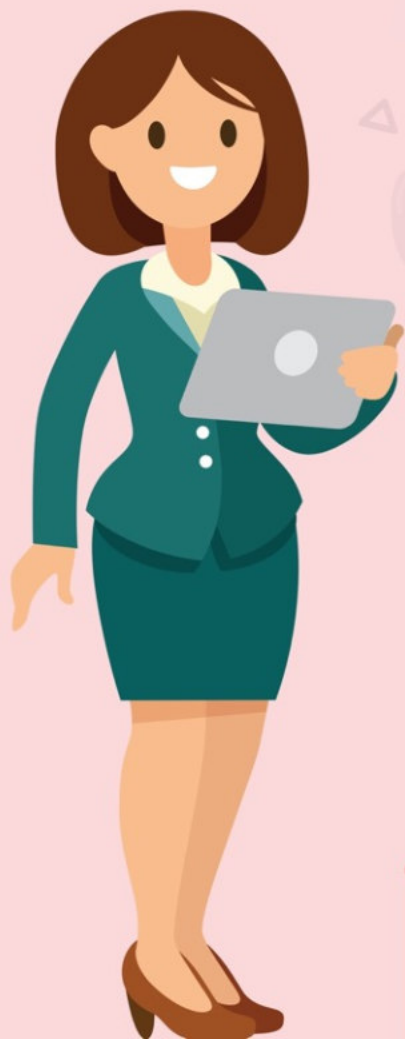

Hegel István  
+36-30-585-0583  
hi@sondex.hu



[www.tavho.org/e-learning](http://www.tavho.org/e-learning)